

GODWAVE – Technical Rider / Bühnenanweisung

Monitoringsystem

Wedges: 1x vorne links, 2x vorne mitte, 1x vorne rechts (je Weg ein 30/31-Band EQ)

Drums: In Ear Monitoring (Line-Feed, XLR)

Genauerer siehe Stageplot.

PA-System

Wir würden uns freuen, eine ordentlich dimensionierte, aufgebaute und eingemessene PA vorzufinden.

Im Sinne ihres Publikums, das die Show genießen möchte, sollten Sie auf eine gleichmäßige Beschallung achten - besonders im Bereich direkt vor der Bühne, der gerne vernachlässigt wird (center fill!). Bitte stellen Sie außerdem sicher, dass die Anlage einen unverzerrten (!) Schalldruckpegel von mindestens 100dB(a) am FoH-Platz erzeugen kann.

Im Zweifelsfall eine etwas größere Beschallungsanlage einplanen - wir halten uns auch damit an die vor Ort geltenden Grenzwerte und müssen daher sicher nicht durch Limiter oder Kompressoren in den Auspielwegen zur PA, die zur Begrenzung des Schalldruckpegels und nicht zum Schutz der PA gedacht sind, gebremst werden.

Wir bitten auch darum, auf die Raumakustik zu achten (Glasflächen abdecken, reflektierende Decken und Wände vermeiden usw...), da in diesem Bereich vorhandene Defizite tontechnisch nicht oder nur sehr schwer korrigierbar sind.

FoH

Pult: Allen & Heath / Midas o.ä. Analogpult, 4fach EQ, Low Cut, Phantomspeisung, Phase Invert, 4 Gruppen, gerne VCAs

Bei Digitalpulten bitte mitteilen, um welchen Pulttyp es sich handelt. In diesem Fall sollte ein mit dem Setup vertrauter Techniker vor Ort sein.

Dynamik: 5x Comp
3x Gate

FX: 1x Plate
1x Reverb
1x **Tap** - Delay (t.c. Electronics D-two o.ä.) !!!

EQ 5x 31 band-EQs für FoH-Mix und Wedge-Monitorwege

GODWAVE – Technical Rider / Bühnenanweisung

Pultbelegung / Mikrofonierung

#	Instrument	Insert	Band-Equipment	Mic wird benötigt/ Typ
1	Kick	Gate		Shure Beta52 / Sennheiser e902
2	Snare top	Comp		Shure SM57
3	Hi Hat			Kondensator
4	Rack Tom	Gate		Sennheiser e604
5	Floor Tom	Gate		Sennheiser e604
6	Overhead L			Kondensator
7	Overhead R			Kondensator
8	Bass DI	Comp	Amp DI Out	
9	Bass Mic			Sennheiser MD421 o.ä.
10	Guitar			Shure SM57
11	Vox Guitar	Comp		Shure Beta 58
12	Vox Main	Comp		Shure Beta 58
13	Vox Bass	Comp		Shure Beta 58

Falls Ihre Haustechnik nicht ausreicht, dann geben Sie uns bitte Bescheid. Wir finden dann einen Kompromiss und bringen notwendige Technik selbst mit.

Am einfachsten schicken Sie uns Ihre Technikliste per Email zu, sodass wir uns auf die örtlichen Gegebenheiten einstellen und die Veranstaltung mit minimalem Aufwand durchführen können.

Falls wir keine Nachricht von Ihnen erhalten, so gehen wir stillschweigend davon aus, dass der Band sämtliche in diesem Dokument genannten Gerätschaften vor Ort zur Verfügung stehen.

Die Band reist mit eigenem Bandtontechniker an, der während des Soundchecks und des Konzertes vollen Zugriff auf die genannten Gerätschaften haben muss.

GODWAVE – Technical Rider / Bühnenanweisung

Stageplot

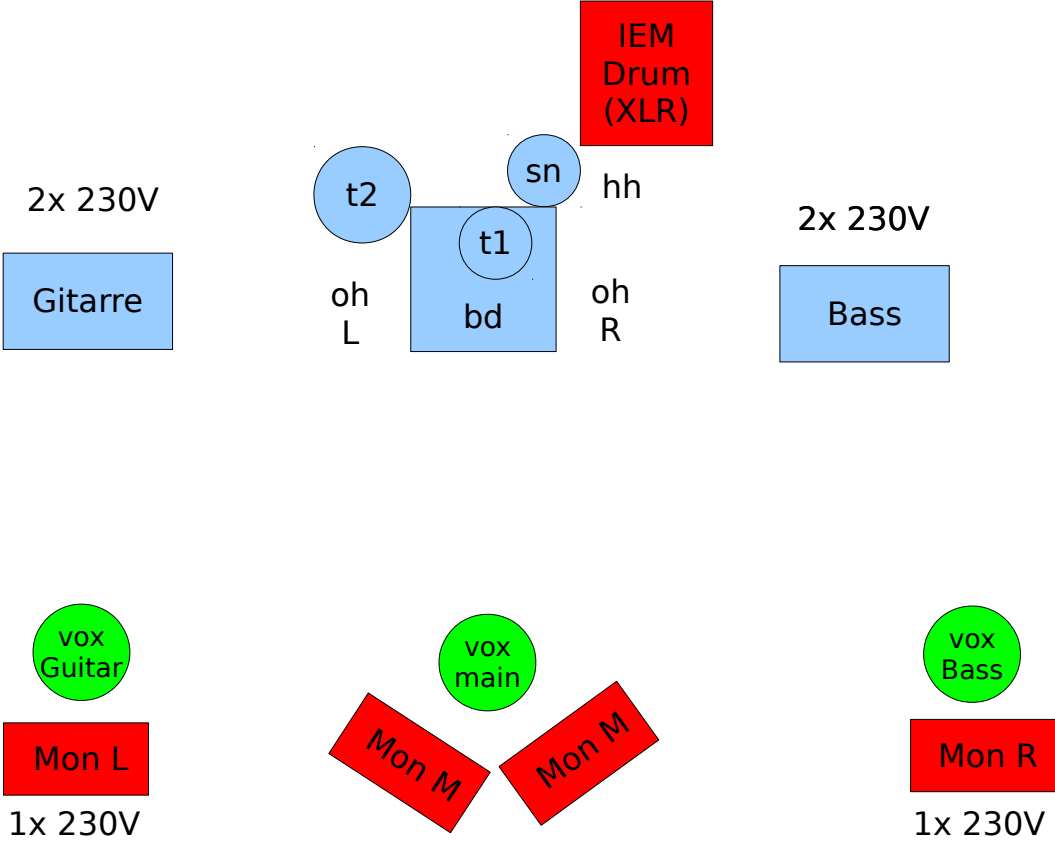

GODWAVE – Technical Rider / Bühnenanweisung

Allgemeine Hinweise

- Riser:** Wir benötigen einen Drum-Riser mit 2m x 2m und einer Höhe von min. 40cm
- Sicherheit:** Sämtliche Aufbauten und Gerätschaften (Elektrik, Ton, Licht) müssen den aktuell geltenden Vorschriften entsprechen und auch entsprechend fachkundig aufgebaut sein. Sämtliche Sach- und Personenschäden, die sich durch Nichtbeachtung ergeben, gehen vollständig zu Lasten des Veranstalters.
- Licht:** Wir reisen ohne eigenen Lichttechniker. Es muss daher ein Lichttechniker vor Ort sein, der die Band passend zum Musikprogramm in Szene setzt.
- Catering:** 4 Band, 1 Techniker, 1 Fahrer/Merchandiser
- Merchandising:** Bitte einen beleuchteten Merchandising-Stand mit Tisch und Stuhl bereitstellen.

Vielen Dank für Ihre Bemühungen!